





## Indice

- 4 L'ecosistema
- 6 Campi di applicazione
- 8 Catena del valore
- 10 Sistemi di dosaggio
- 20 Accessori

Scarica l'app di Inside Water!



Available on  
**App Store**



Available on  
**Google Play**

---

[www.insidewater.it](http://www.insidewater.it)

# Che cos'è Inside Water?

La prima piattaforma digitale che connette i professionisti del trattamento acqua e della piscina tra loro.

Una vera rivoluzione digitale!

Insieme a un catalogo completo di prodotti, Inside Water aiuterà professionisti e distributori a aumentare l'efficienza operativa, mantenendo al contempo il pieno controllo dei sistemi e dei clienti.

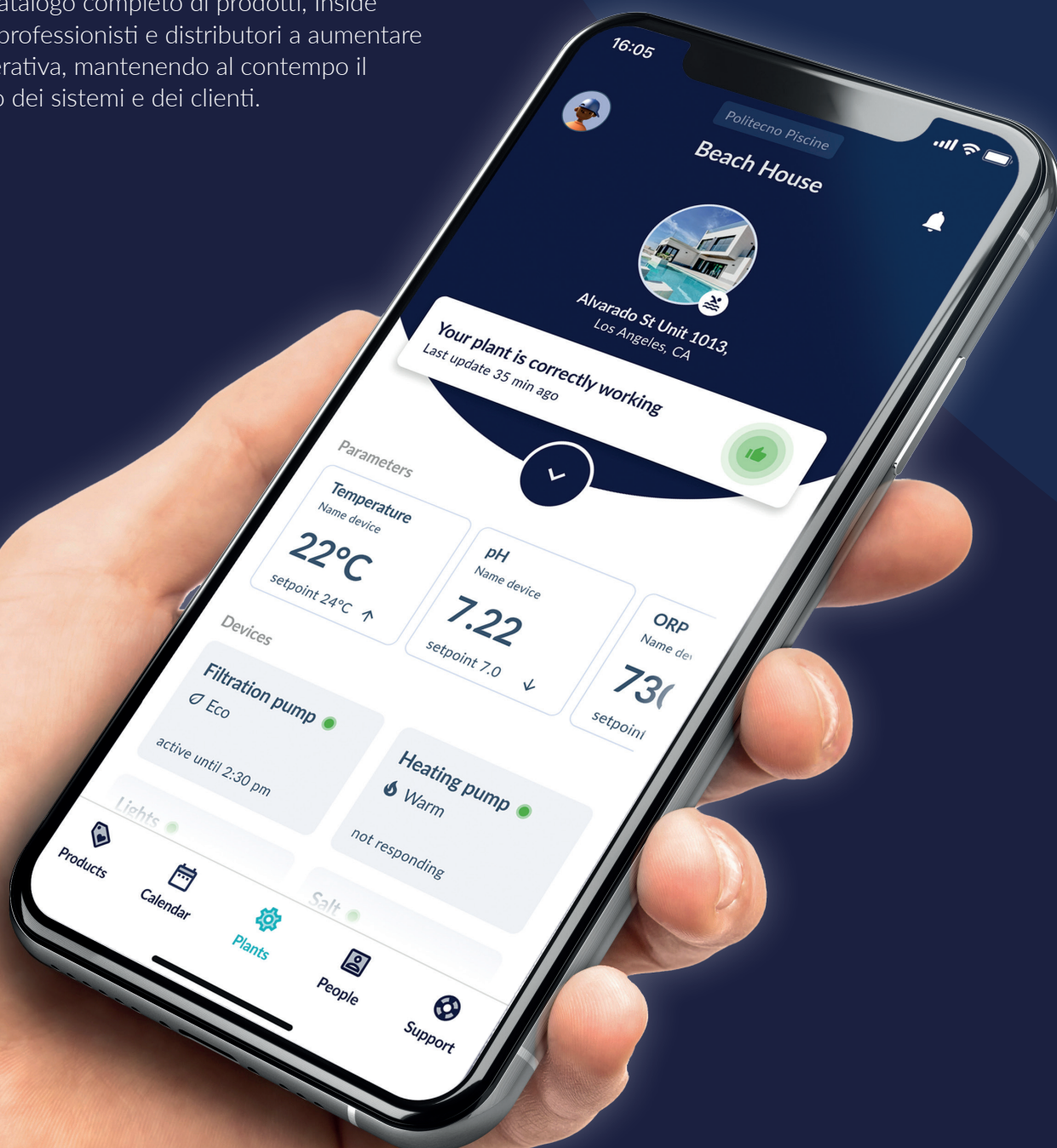

# Perchè è unico?



Push&Play  
connetti il device con  
un semplice click



Un catalogo di prodotti  
nativamente connessi



La tecnologia Cloud più veloce e più  
affidabile per massime prestazioni



Una piattaforma di business  
per connettere professionisti  
del settore



Prodotti Made in Italy,  
fatti in Aqua

## Campi di applicazione

Inside Water: un ecosistema, molteplici applicazioni, possibilità infinite!



Piscine pubbliche o private, a sfioro o a sfioratore, interne a locali tecnici o bunker. Possono essere installate anche all'aperto.



Sistemi di trattamento dell'acqua, come anti-legionella, purificazione dell'acqua, e dosaggio generale di sostanze chimiche.



Dosaggio generale di prodotti per la detergenza e i sistemi di lavanderia.



Richiedi la tua applicazione personalizzata. Contattaci su [insidewater.it](https://www.insidewater.it)



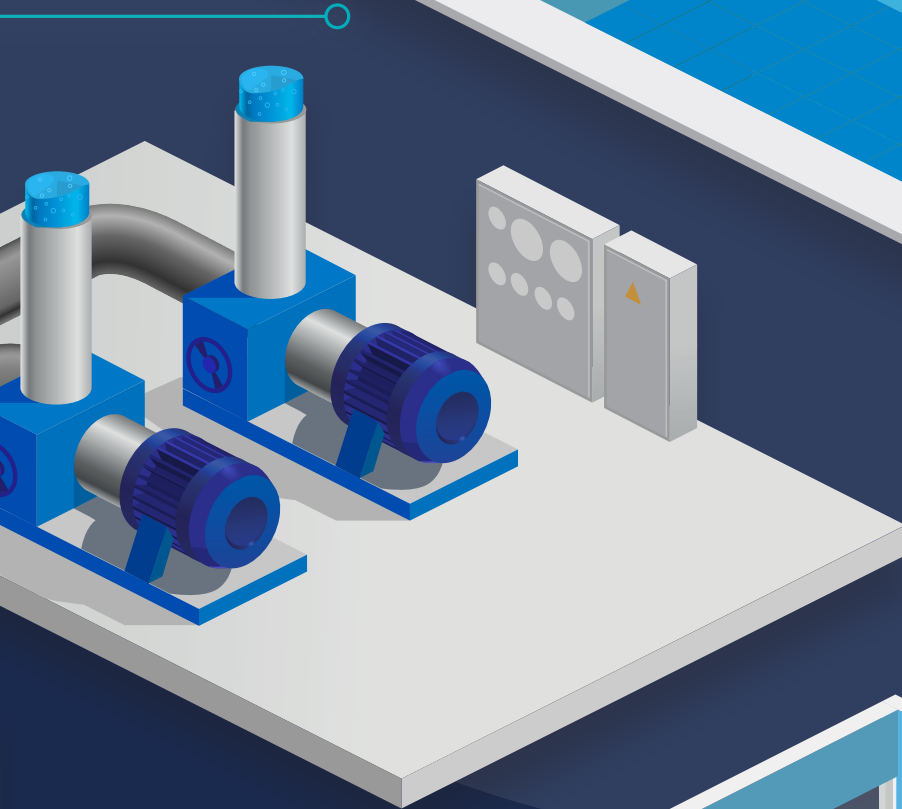
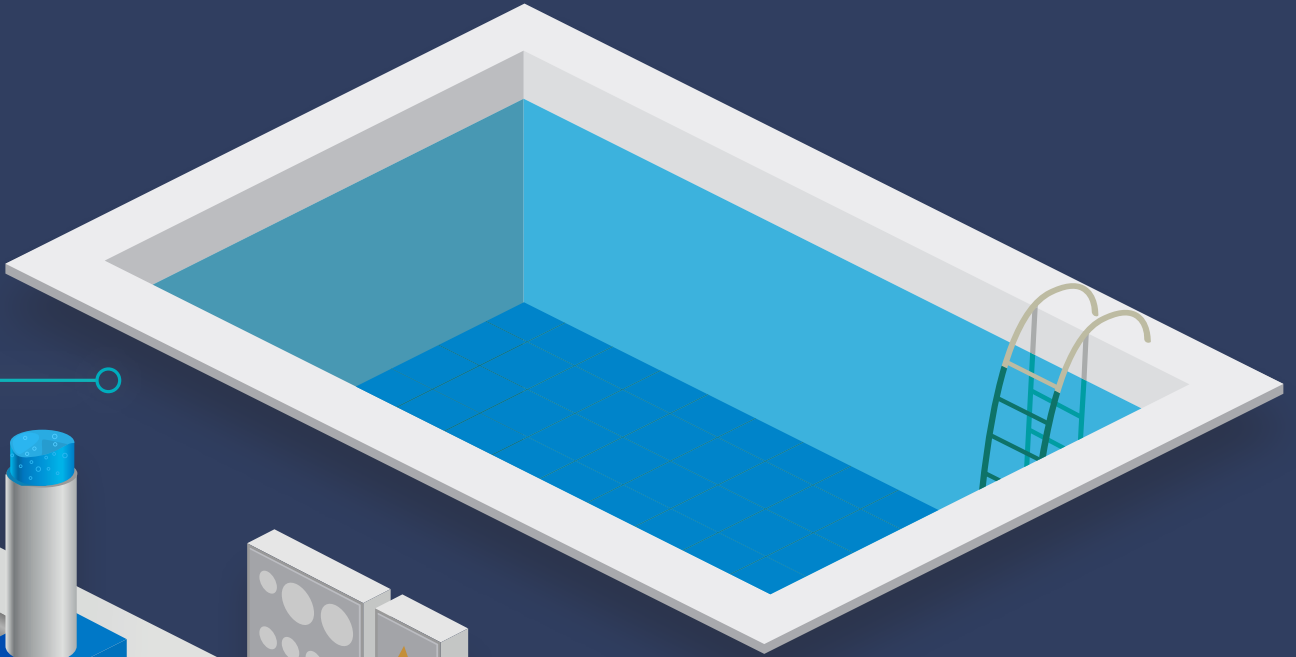

# Catena del valore

Soddisfare i bisogni di diversi utenti, connettendoli tra loro allo stesso tempo



## Distributore

Controllo completo del mercato!  
Inside Water semplifica il flusso degli ordini per i distributori, gestendo gli aspetti logistici e tutte le informazioni tecniche relative ai singoli prodotti.

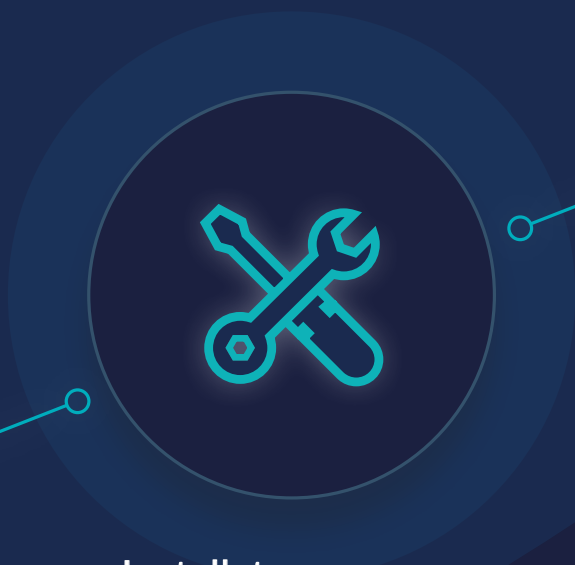

## Installatore

Installare non è mai stato così facile!  
Grazie al pulsante Push&Play, l'installazione dei prodotti Inside Water è molto veloce e semplice. Gli installatori sono anche guidati nell'intera configurazione da wizard presenti nell'app Inside Water.





## Utente finale

Non più solo!  
Inside Water consente il controllo remoto dell'impianto attraverso un'app dedicata, garantendo anche un servizio completo di assistenza tramite l'utilizzo di un sistema di ticket.

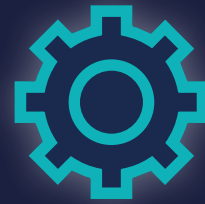

## Manutentore

Risparmio di tempo prezioso!  
Inside Water fornisce il monitoraggio remoto di tutti gli impianti. In questo modo, i manutentori possono prevedere eventuali problemi e intervenire in modo più efficace e tempestivo.



# IW-Pool

Push&amp;Play



## Dimensioni

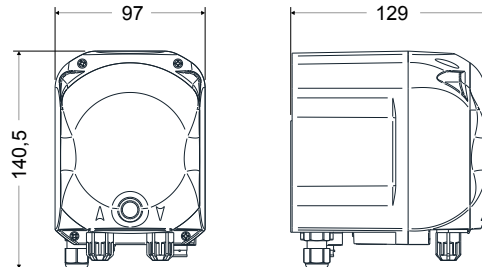

## Imballo

Altezza x Larghezza x Profondità: 144 x 243 x 264 mm

## Campi di utilizzo



Piscine pubbliche o private



Sistemi di lavanderia o detergenza

## Descrizione

IW-Pool è una pompa peristaltica digitale nativamente connessa, che consente il dosaggio automatico di prodotti chimici per piscine attraverso la misurazione del parametro desiderato o la semplice impostazione del volume d'acqua, dei tempi di funzionamento e del dosaggio del prodotto.

## Dati tecnici

	Codice	Motore	Portata (l/h)	Pressione (bar)	Assorbimento	Tubo
IWPOOL	IWPO1061000000	24 VAC	6	1	15 W	Santoprene
IWPOOL PH-RX	IWPO4061000000	24 VAC	6	1	15 W	Santoprene

## Caratteristiche tecniche generali

Connessione Wi-Fi integrata

Alimentatore da 110-230 Vac

Pulsante Access Point/Standby che consente la connessione al Wi-Fi

Barra di LED luminosi che facilita la lettura dei segnali di allarme.

Grado di protezione: IP65

Semplice configurazione attraverso l'app

# Dose

Push&amp;Play



## Dimensioni

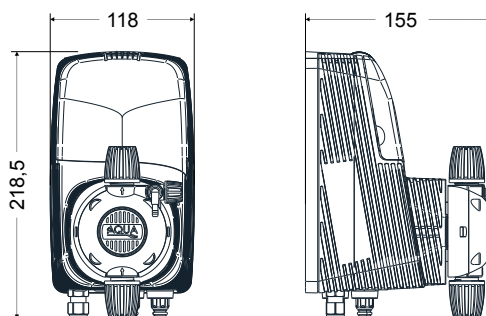

## Imballo

Altezza x Larghezza x Profondità: 179 x 189 x 250 mm

## Campi di utilizzo



Piscine pubbliche o private



Sistemi di trattamento acqua

## Descrizione

Dose è una pompa dosatrice elettromagnetica digitale, multifunzione e nativamente connessa. Consente il dosaggio automatico di prodotti chimici per piscine attraverso la misurazione del parametro desiderato o la semplice impostazione del volume d'acqua, dei tempi di funzionamento e del dosaggio del prodotto.

## Caratteristiche tecniche generali

Connessione Wi-Fi integrata

Alimentazione elettrica 110-230 VAC

Pulsante Access Point/Standby per consentire la connessione Wi-Fi

Anello luminoso a LED che facilita la lettura dei parametri e segnala eventuali errori.

Grado di protezione IP65

Possibilità di selezionare le prestazioni desiderate, scegliendo la portata (da 1 a 20 l/h) e la pressione (da 1 a 20 bar).

Diverse versioni disponibili: Multifunzione, pH-ORP, Cl, CD

## Dati tecnici

Corpo pompa	PVDF
Cassa pompa	PP
Diaframma	PTFE
Sfere	Ceramica
Valvole	1/2" - PVDF
O-rings	FPM Viton*
Valvola d'iniezione molla-sfera	Hastelloy - Pyrex
Raccordo d'iniezione	PVDF - 4x6
Valvola di fondo	PVDF

Materiali speciali su richiesta

\*A richiesta tenute in EPDM (Dutral)

# Dose



## Dati tecnici

Codice	Magnete	Tipo	Portata (l/h)	Pressione (bar)	N colpi (n/min)	Vol. iniezione (ml/stroke)	Assorbimento (W)
IWDO2013A2000	IWDOSE	A	1	7	100	0,17	14
			5	1		0,83	
IWDO3013A2000	IWDOSE PH-ORP	B	3	7	150	0,33	
			9	1		1	
IWDO4013A2000	IWDOSE CL	C	5,5	6	180	0,51	
			10	1		0,93	
IWDO2023A2000	IWDOSE	A	1,8	20	75	0,4	16
			4	1		0,89	
IWDO3023A2000	IWDOSE PH-ORP	B	4	12	120	0,56	
			7	1		0,97	
IWDO4023A2000	IWDOSE CL	C	5,8	9	180	0,54	
			14	1		1,3	
IWDO2033A2000	IWDOSE	A	4	20	150	0,44	22
			10	1		1,11	
IWDO3033A2000	IWDOSE PH-ORP	B	6,5	12	200	0,54	
			13	1		1,08	
IWDO4033A2000	IWDOSE CL	C	13,5	5	300	0,75	
			20	1		1,11	

## Grafico prestazioni

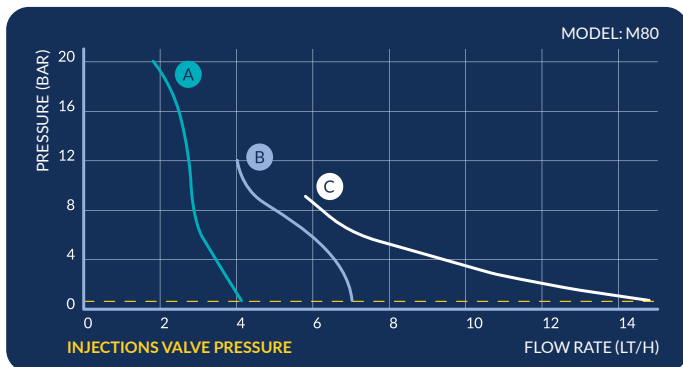
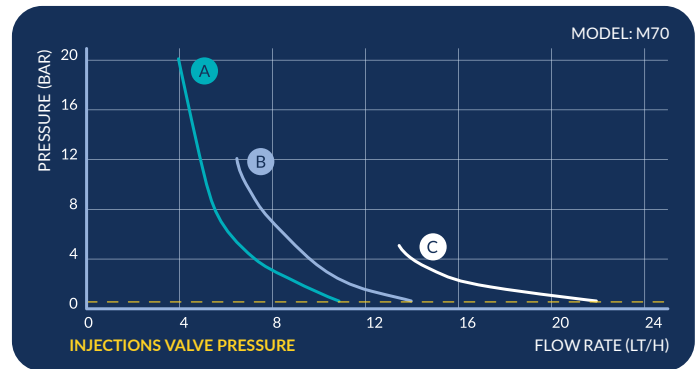
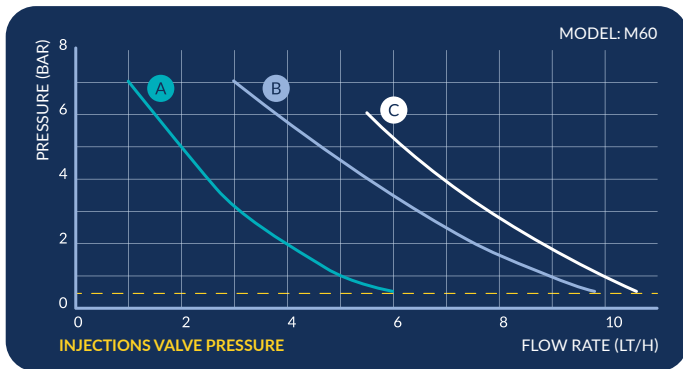

Prestazione con tensione alimentazione 230 Vac - 50 Hz.

# Multipool Coming soon!

Push&amp;Play



Multipool 2

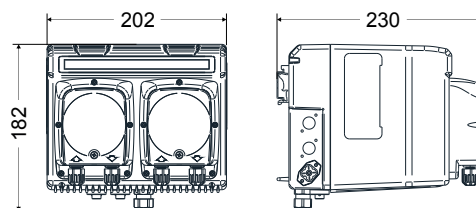

## Imballo

Altezza x Larghezza x Profondità: 200 x 210 x 265 mm

## Caratteristiche tecniche generali

Connessione Wi-Fi integrata

Alimentazione 110-230 VAC, 50-60 Hz

Pulsante Access Point/Standby per consentire la connessione Wi-Fi

Barra luminosa a LED che facilita la lettura del parametro e segnala eventuali errori.

Dosaggio proporzionale

Intervallo di misurazione 0-14 pH

## Campi di utilizzo



Piscine pubbliche o private



Dosaggio generale di sostanze chimiche

## Descrizione

Multipool è una pompa dosatrice peristaltica doppia o tripla, digitale, nativamente connessa. Consente il dosaggio automatico di prodotti chimici per piscine attraverso la semplice impostazione del volume d'acqua, dei tempi di funzionamento e del dosaggio del prodotto.

## Dati tecnici

	Codice	Portata (l/h)	Pressione (bar)	Tubo	Watt
MULTIPOOL 2 PH-RX	IWMP22061000000	6	1	4x6	35



# IW Dosing System

Push&Play



## Dimensioni

Altezza x Larghezza x Profondità: 600 x 650 x 205

## Imballo

Altezza x Larghezza x Profondità: 650 x 800 x 250 mm

## Campi di utilizzo



Piscine pubbliche o private



Sistemi di trattamento acqua

## Descrizione

IW Dosing System è un sistema di dosaggio con due pompe elettromagnetiche dosatrici digitali e nativamente connesse. Consente il dosaggio automatico di prodotti chimici per piscine attraverso la misurazione dei parametri desiderati.

Disponibili nelle versioni:

- Con nr. 2 pompe IW Dose pH-Rx, portasonda modulare e sonde pH-Rx
- Con nr. 1 pompa IW Dose pH-Rx e nr. 1 pompa IW Dose CL(J), portasonda modulare e sonde pH-CL(J)

## Caratteristiche tecniche generali

Connessione Wi-Fi integrata

Alimentazione elettrica 110-230 VAC

Pulsante Access Point/Standby per consentire la connessione Wi-Fi

Anello luminoso a LED che facilita la lettura dei parametri e segnala eventuali errori.

Grado di protezione IP65

Possibilità di selezionare le prestazioni desiderate, scegliendo la portata (da 1 a 20 l/h) e la pressione (da 1 a 20 bar).

Versioni disponibili: pH-Rx, pH-CL(J)

## Dati tecnici

Corpo pompa	PVDF
Cassa pompa	PP
Diaframma	PTFE
Sfere	Ceramica
Valvole	1/2" - PVDF
O-rings	FPM Viton*
Valvola d'iniezione molla-sfera	Hastelloy - Pyrex
Raccordo d'iniezione	PVDF - 4x6
Valvola di fondo	PVDF

Materiali speciali su richiesta

\*A richiesta tenute in EPDM (Dutral)





# Sense Coming soon!

Push&Play



## Dimensioni

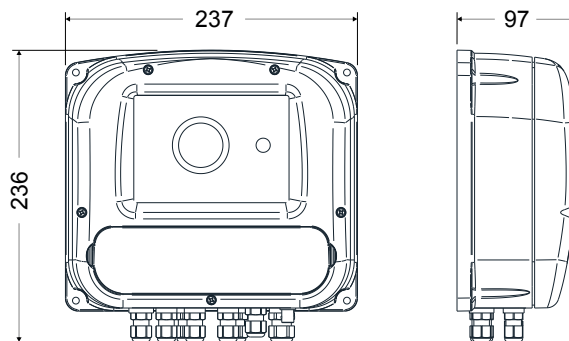

## Imballo

Altezza x Larghezza x Profondità: 155 x 295 x 350 mm

## Campi di applicazione



Piscine pubbliche o private



Sistemi di trattamento acqua



Dosaggio generale di sostanze chimiche

## Caratteristiche tecniche generali

Connessione Wi-Fi integrata

Alimentazione elettrica 110-230 Vac

Pulsante Access Point/Standby per consentire la connessione Wi-Fi

Barra luminosa a LED che facilita la lettura dei parametri e segnala eventuali errori

Possibilità di scegliere la modalità di funzionamento tra Acido/Alcalino (pH), Ossidante e Riducente (ORP), Diretto e Inverso (CL e CD)

## Descrizione

Sense è uno strumento di misurazione multiparametrico nativamente connesso, in grado di controllare alcuni parametri chimico-fisici dell'acqua, tra cui pH, ORP, cloro libero/cloro totale e conducibilità. Può controllare fino a tre pompe dosatrici.

## Dati tecnici

Codice	Descrizione	Unità
IWSE1PHRX	STRUMENTO SINGOLO PARAMETRO - PH-RX	NR
IWSE1CL	STRUMENTO SINGOLO PARAMETRO - CL	NR
IWSE1CD	STRUMENTO SINGOLO PARAMETRO - CD	NR
IWSE2PHRX	STRUMENTO DOPPIO PARAMETRO - PH-RX	NR
IWSE2PHCL	STRUMENTO DOPPIO PARAMETRO - PH-CL	NR
IWSE2PHCD	STRUMENTO DOPPIO PARAMETRO - PH-CD	NR
IWSE3PHRXCL	STRUMENTO TRIPLO PARAMETRO - PH-RX-CL	NR

# Sense



## Dati tecnici

SENSE			
N. parametri	1	2	3
Uscite Relè	4	5	6
Setpoint	2	3	4
Sonda di temperatura	PT100		
Uscite mA	1	2	3
Uscite ausiliarie	1	2	3
Ingressi sonda di livello	1	2	3
Relè di allarme	1	1	1
Ingresso sonda di prossimità	Si		
Modo proporzionale	Si		

# Accessori



## IW-Flux

Codice	Descrizione	Compatibilità
IWK1000000	IW-Flux è un kit composto da un misuratore di flusso e temperatura. Misura la portata nei tubi DN50 e DN63, nonché la temperatura con sonda PT100.	IW-Dock2 IW-Dock3 IW-Pool Multipool



## IW-Fluxon

Codice	Descrizione	Compatibilità
IWK2000000	Sensore di flusso - ON/OFF.	IW-Dock2 IW-Dock3 IW-Pool Multipool IW-Dose

 Scopri tutti gli accessori compatibili per Inside Water!

#join  
the  
rev  
olu  
tion

# Condizioni generali di vendita

Il presente documento contiene le condizioni generali di vendita (di seguito "CGV") dei prodotti commercializzati dalla AQUA S.P.A., avente sede legale in via Tonino Crotti, 1 - 42018 San Martino in Rio (RE) - Italia - C.F. e P.IVA 02026440350 (di seguito, per brevità, "Venditore" o "AQUA").

## 1. Oggetto

1.1 Le presenti CGV - ove non derogate da specifico accordo scritto tra il Venditore e il Cliente, quest'ultimo come di seguito definito - regolano tutti i contratti di vendita relativi ai prodotti commercializzati dal Venditore (di seguito, per brevità, "Prodotti" o, singolarmente, "Prodotto"), in qualunque forma stipulati: mediante ordine, sottoscrizione di contratti scritti, per via telematica, ecc.

1.2 Verranno conclusi - in conformità a quanto

indicato al precedente Art. 1.1 - unicamente contratti di vendita di Prodotti per uso imprenditoriale e/o professionale a clienti (di seguito, per brevità, "Clienti" o, singolarmente, "Cliente" - ai fini delle presenti CGV, Venditore e Cliente di seguito per brevità anche, congiuntamente, "Parti"), essendo esclusa la vendita a privati consumatori finali.

1.3 Eventuali eccezioni alle presenti CGV saranno sottoposte dal Venditore al Cliente in forma scritta e sottoscritte per accettazione dal Cliente. Qualsivoglia modifica unilaterale introdotta dal Cliente e non sottoscritta dal Venditore per accettazione sarà da ritenersi nulla.

## 2. Prodotti

2.1 Le informazioni sui Prodotti contenute sui cataloghi del Venditore, presenti sul sito aziendale e/o in altri documenti divulgativi analoghi hanno valore puramente indicativo e le immagini fotografiche che accompagnano la descrizione dei Prodotti possono non renderne perfettamente le caratteristiche tecniche, cromatiche o dimensionali e, per questo motivo, si ritengono non vincolanti per il Venditore.

2.2 Il Venditore si riserva la facoltà, in qualunque momento, di dismettere dai cataloghi Prodotti o di introdurre di nuovi, nuove famiglie o nuove gamme di Prodotti, a propria esclusiva discrezione e senza obbligo di preavviso.

2.3 Il Venditore si riserva il diritto di modificare le caratteristiche tecniche e funzionali dei Prodotti in qualunque momento, a propria esclusiva discrezione e senza obbligo di preavviso.

## 3. Contratto di vendita

3.1 L'ordine del Cliente deve contenere la chiara individuazione dei Prodotti da acquistare e, in particolare, i codici identificativi dei Prodotti e le rispettive quantità richieste. In mancanza di tali dati, l'ordine dei Prodotti si intenderà come non pervenuto al Venditore.

3.2 L'ordine del Cliente costituisce proposta contrattuale e non è vincolante per il Venditore fino all'invio della conferma d'ordine da parte del Venditore stesso. In caso di difformità tra ordine del Cliente e conferma d'ordine del Venditore, si considererà prevalente quest'ultima, contestabile dal Cliente entro i successivi 5 (cinque) giorni solari.

3.3 Nel formulare l'ordine, il Cliente prende atto delle quantità minime di vendita previste dal Venditore per ogni Prodotto, nonché del minimo di fatturazione previsto da AQUA per il settore specifico, come indicati dal Venditore nei cataloghi e/o all'atto dell'ordine.

3.4 Il Cliente accetta e riconosce che la propria emissione d'ordine sancisce l'accettazione delle presenti CGV da parte del Cliente, il quale rinuncia conseguentemente all'applicazione di eventuali proprie condizioni generali di acquisto considerate singolarmente e/o nel loro complesso. Ai fini di legge, ove non espressamente allegate e incluse in un contratto formalmente sottoscritto tra il Cliente e il Venditore, le presenti CGV sono in ogni caso sottoscritte in calce alla presente dal Cliente per accettazione almeno una volta ogni anno e così trasmesse al Venditore al più tardi al momento di e unitamente al successivo ordine emesso.

3.5 L'attività svolta da agenti, intermediari di AQUA e/o dalla struttura commerciale del Venditore non impegnano in alcun modo quest'ultimo fintantoché ciascun ordine ricevuto dai suddetti non sia seguito dalla conferma d'ordine scritta da parte del Venditore. Solo a seguito di detta conferma, pertanto, il Venditore si intenderà onerato dell'evasione dell'ordine accettato.

## 4. Prezzi di vendita

4.1 I prezzi di vendita dei prodotti sono calcolati "Ex Works" ("Franco Fabbrica") - sede del Venditore -

e l'imposta sul valore aggiunto è esclusa e sarà applicata ai sensi di legge. Sono, altresì, esclusi eventuali altri oneri e costi (ad es. costi di trasporto, oneri doganali, dazi, ecc) che dovessero sorgere per la consegna dei Prodotti - come concordata tra Venditore e Cliente - e che saranno da aggiungere a tali prezzi.

4.2 Il Venditore si riserva la facoltà di modificare, a propria discrezione ed in qualunque momento, il prezzo dei Prodotti, alla luce dell'intervenuta variazione dei costi delle materie prime, della manodopera e/o di altre componenti di costo connesse con il ciclo produttivo posto in essere da AQUA, previa apposita segnalazione scritta al Cliente.

## 5. Condizioni di pagamento

5.1 Nell'ipotesi di conclusione del contratto con modalità di pagamento differite, le stesse sono indicate

di volta in volta nella conferma d'ordine che il Venditore invia al Cliente. Allo stesso modo, ove il pagamento sia richiesto in via anticipata, sarà il Venditore a dare indicazione nella propria conferma d'ordine inviata al Cliente.

5.2 I pagamenti effettuati in favore del Venditore mediante bonifico bancario o carta di credito dovranno pervenire al Venditore - alle proprie coordinate bancarie previamente indicate al Cliente - esclusivamente da conti correnti intestati al soggetto destinatario della fattura. Non sono ammessi pagamenti da parte di soggetti terzi diversi dall'instatario della fattura, salvo previo accordo tra il Venditore, il Cliente e, ove diverso dal Cliente, il soggetto destinatario della fattura.

5.3 Resta inteso che eventuali reclami e/o contestazioni non daranno diritto al Cliente - e, ove diverso dal Cliente, all'instatario della fattura - di sospendere o comunque ritardare i pagamenti dei Prodotti oggetto di contestazione, né tanto meno di altre forniture da parte di AQUA.

5.4 In caso di mancato pagamento, in tutto o in parte, del prezzo di vendita alle scadenze stabilite, a

carico del Cliente - o, ove diverso dal Cliente, all'instatario della fattura - matureranno automaticamente, senza necessità di costituzione in mora, gli interessi moratori ai sensi del Decreto Legislativo n. 231 del 9 ottobre 2002, e successive modifiche, fino alla data dell'effettivo pagamento, ferma restando qualsiasi altra facoltà in capo al Venditore di recupero del proprio credito, prevista dalle presenti CGV e/o dalla legge.

5.5 Il mancato o parziale pagamento, anche di una sola fattura, da parte del Cliente, attribuisce al Venditore la facoltà di rifiutare l'accettazione di nuovi ordini provenienti da quest'ultimo e/o l'esecuzione e il completamento di ordini in corso. Qualora il mancato o parziale pagamento si protragga per un periodo superiore al 30° (trentesimo) giorno dalla data di scadenza della fattura come stabilita, è attribuita al Venditore la facoltà di risolvere immediatamente il contratto di vendita, fermo restando il diritto di AQUA di agire per il risarcimento di ogni e qualsiasi danno patito, ivi inclusa la rifusione delle spese legali connesse ad eventuali azioni di recupero del credito, anche stragiudiziali.

5.6 Il Venditore ha diritto di rifiutarsi di dare corso ed accettare ordini inoltrati sulla base delle presenti CGV nonché di risolvere il contratto già in corso, oltre che nei casi espressamente previsti altrove nelle presenti CGV e dalla normativa applicabile, anche nei seguenti casi:

a. qualora intervenga qualsiasi variazione del le condizioni economico-finanziarie del Cliente che ne comprometta - o possa comprometterne - la capacità di soddisfare le proprie obbligazioni verso il Venditore; o

b. nel caso in cui il Cliente sia soggetto a procedure fallimentari, concorsuali, liquidatorie o altre procedure che ne attestino lo stato di decozione.

5.7 Nei casi di cui al precedente Art. 5.6, il Venditore avrà diritto di chiedere l'intero pagamento, in un'unica soluzione, di quanto ancora dovuto dal Cliente nei limiti consentiti dalla legge.

## 6. Riserva di Proprietà

In tutti i casi in cui sia pattuito il pagamento differito rispetto alla consegna dei Prodotti, si conviene tra il Venditore e il Cliente che la vendita avvenga con riserva di proprietà sui Prodotti a favore del Venditore. Pertanto, il Cliente ne acquisterà la proprietà soltanto all'atto del pagamento integrale del prezzo complessivo concordato, oltre agli oneri accessori, ma ne assume tutti i rischi dal momento della consegna, ai sensi e per gli effetti di cui all'art. 1523 e ss. del Codice Civile.

## 7. Consegna dei Prodotti

7.1 Salvo diverso accordo tra le Parti, documentato nella conferma d'ordine del Venditore e/o nel contratto concluso tra le Parti stesse, la consegna dei Prodotti al Cliente avviene "Ex Works" Incoterms®2010 ("Franco Fabbrica") presso la sede del Venditore.

7.2 I termini temporali di consegna indicati dal Venditore o concordati tra le Parti sono stabiliti a favore del Venditore ed hanno carattere indicativo. Pertanto, eventuali ritardi nella consegna dei Prodotti non potranno dar luogo ad alcuna pretesa di risarcimento o di annullamento dell'ordine da parte del Cliente. Il Venditore si riserva la facoltà di effettuare consegne parziali, nel momento e nella misura in cui singole parti del Prodotto siano pronte per la consegna. 7.3 I suddetti termini temporali di consegna sono in ogni caso soggetti al sopravvenire di eventuali Eventi di Forza Maggiore, come disciplinati e definiti al seguente Art. 11., o da atti od omissioni del Cliente.

7.4 Il luogo di consegna indicato dal Cliente è il solo riferimento a cui il Venditore dovrà prestare fede all'atto di consegna dei Prodotti stessi. Per questo motivo all'interno dell'ordine il Cliente dovrà indicare il luogo esatto in cui deve essere effettuata la consegna. Il Venditore, a sua volta, nella conferma d'ordine deve convalidare il luogo di consegna ed i costi di spedizione. Il Cliente accetta che le spese di trasporto, così come previsto dall'art. 5.1, siano totalmente ed interamente a proprio carico. Il Cliente solleva il Venditore da ogni responsabilità in caso di omessa o ritardata consegna derivante da erronee indicazioni del luogo di consegna date dal Cliente.

## 8. Reclami alla consegna

8.1 Il Cliente è tenuto ad ispezionare con cura i Prodotti consegnati immediatamente all'atto di ricezione degli stessi, qualora il ritiro avvenga "Ex Works", oppure al momento della consegna effettiva, nel caso in cui i prodotti siano spediti all'indirizzo indicato dal Cliente nell'ordine, considerandosi pertanto lo scarico della merce come il momento di verifica dei Prodotti da parte del Cliente.

8.2 Eventuali rilievi riguardanti lo stato esteriore dei Prodotti e/o delle confezioni, per quanto visibile all'atto della consegna stessa, dovranno essere riportati per iscritto in modo dettagliato sul documento di trasporto o fattura accompagnatoria. Contestualmente, le parti di Prodotto danneggiate e/o difettose debbono essere immediatamente restituite al Venditore (o non ritirate dal Cliente) con spese di trasporto ed assicurazione, ai fini della restituzione al Venditore, a carico del Cliente stesso. Quanto alla sostituzione delle parti di Prodotto danneggiate, si applica la disciplina di cui al seguente Art. 9.

8.3 Eventuali difformità nella quantità dei beni consegnati rispetto all'ordine non daranno diritto alla risoluzione del contratto ad opera del Cliente né alla sospensione dei pagamenti da parte di quest'ultimo, ma solo all'integrazione della fornitura con i beni mancanti.

8.4 L'omessa tempestiva notifica del difetto - ai sensi del presente Art. 8 e del seguente Art. 9 - e conseguente restituzione della parte difettosa/danneggiata da parte del Cliente comporteranno per il Cliente la decadenza da ogni e qualsivoglia azione volta a far valere i suddetti difetti nei confronti del Venditore.

## 9. Garanzia-applicazione

9.1 Il Venditore garantisce che i Prodotti venduti abbiano le qualità essenziali per l'uso a cui sono destinati secondo le specifiche tecniche di ciascun Prodotto e le eventuali specificità riportate nella relativa conferma d'ordine e sono conformi alla legge italiana, nonché alla normativa UE di volta in volta eventualmente applicabile.

9.2 Il Venditore è responsabile per tutti i difetti che compaiano nel Prodotto a seguito di un uso normale dello stesso, purché derivanti esclusivamente da difetti nei materiali e solo se sorti e/o segnalati in presenza del periodo di garanzia, come dettagliato al seguente Art. 10.

9.3 La garanzia si intende riconosciuta a favore del Cliente e può essere estesa ad eventuali acquirenti successivi solo ed esclusivamente se questi ultimi sono in possesso di relativo titolo di acquisto e previo accordo scritto tra le Parti.

9.4 Per la validità della garanzia prestata dal Venditore, al fine di ottemperare alle norme comunitarie e/o nazionali applicabili ai Prodotti e per tutto il periodo d'uso dei Prodotti medesimi, il Cliente deve attenersi scrupolosamente alle indicazioni contenute nelle istruzioni d'uso e manutenzione fornite dal

Venditore, nonché garantire una formazione adeguata del proprio personale o di terzi eventualmente incaricati dal Cliente - allo svolgimento delle operazioni di installazione, montaggio, smontaggio e riparazione dei Prodotti in modo tale da non arrecare danni a cose e/o persone e da garantire l'operatività in conformità alle normative nazionali, comunitarie e quelle eventualmente più dettagliate presenti nel luogo in cui i Prodotti vengono messi in servizio.

9.5 La garanzia riconosciuta dal Venditore non si ritiene applicabile nei casi in cui il Cliente:

- a. non abbia installato i Prodotti in piena conformità alle istruzioni presenti nel manuale d'uso e manutenzione del Prodotto;
- b. abbia apportato modifiche o abbia manomesso o danneggiato i Prodotti;
- c. abbia utilizzato i Prodotti per scopi diversi dalla loro normale destinazione d'uso, così come in tutte le ipotesi di danno o di mancato funzionamento scaturenti da colpa o negligenza del Cliente, dei suoi dipendenti e ausiliari o di terzi in genere, ivi compresa l'errata installazione, manutenzione o riparazione. Il Cliente, in ogni caso, si impegna a tenere indenne e manlevare il Venditore da qualsivoglia eventuali richieste di danni e/o sanzioni amministrative, qualora derivanti dalla violazione da parte del Cliente degli obblighi sullo stesso gravanti, così come enunciati nel presente Art. 9.

9.6 La garanzia del Venditore non copre tutte le parti del Prodotto che siano soggette ad usura o parti e componenti di consumo, nonché eventuali danni dovuti a parti soggette ad usura non adeguatamente mantenute e/o sostituite dal Cliente quando usurate. La garanzia del Venditore non copre, altresì, eventuali danni causati ai Prodotti dall'errato magazzino da parte del Cliente, nei casi di

Prodotti - la cui proprietà e/o rischi siano già passati in capo al Cliente - in tutto o in parte custoditi nei magazzini del Cliente prima dell'installazione, dell'uso o della eventuale rivendita agli acquirenti finali.

9.7 Fermo restando quanto disciplinato dal precedente Art. 8, il Cliente è tenuto a denunciare al Venditore per iscritto - nei modi indicati al seguente Art. 9.8 - la presenza di eventuali vizi riscontrati nel Prodotto entro 8 (otto) giorni dalla scoperta dei vizi stessi.

9.8 La denuncia di vizi di cui al presente Art. 9 deve essere effettuata dal Cliente a mezzo lettera raccomandata A/R o tramite posta certificata (PEC), ove presente. La data di invio della denuncia da parte del Cliente varrà ai fini della tempestività della stessa nei termini di cui al precedente Art. 9.7. È, all'opposto, esclusa ogni diversa forma di denuncia, in particolare svolta a mezzo mail ordinaria, telefono,

fax, a mezzo agente o rappresentante, che il Venditore riterrà conseguentemente come non sollevata. Qualsiasi denuncia di vizi dovrà specificare con precisione il vizio riscontrato ed il/i Prodotto/i di cui si riferisce.

9.9 In mancanza di tempestiva denuncia come sopra, il Cliente si intenderà decaduto da qualsiasi diritto ed azione per far valere la garanzia del Venditore in base alle presenti CGV e/o alla legge.

9.10 A seguito della denuncia di vizio, il materiale difettoso dovrà essere recapitato a cura del Cliente - previa autorizzazione da parte del Venditore alla restituzione - presso la sede del Venditore per effettuare la necessaria procedura di verifica e controllo. Il Cliente dovrà, pena il rifiuto della merce resa, indicare nei propri documenti di trasporto e consegna i dati identificativi del documento di trasporto (DDT) e della fattura di addebito cui le parti restituite si riferiscono, come emessi dal Venditore al momento della vendita del Prodotto, nonché gli estremi della denuncia di vizio. Il Cliente si impegna in ogni caso a non utilizzare i Prodotti eventualmente difettosi e a segnalare senza dilazione anche eventuali contestazioni da parte di terzi di cui sia giunto a conoscenza. Tutti i Prodotti inviati per riparazione o sostituzione, in quanto coperti da garanzia, dovranno pervenire al Venditore con trasporto prepagato a carico del Cliente e dovranno essere spediti al seguente indirizzo: AQUA S.P.A. via Tonino Crotti, 1 - 42018 San Martino in Rio (RE) - Italia. Il materiale inviato senza il compimento da parte del Cliente delle preventive formalità di cui al presente Art. 9.10, non sarà ritirato dal Venditore. Le parti difettose rientreranno nella proprietà del Venditore, a seguito della loro eventuale sostituzione.

9.11 Il controllo da parte del Venditore del materiale reso per vizio avviene entro i successivi 30 (trenta) giorni solari. Qualora il controllo presso la sede del Venditore dimostri l'esistenza del difetto denunciato, il Venditore, a suo insindacabile giudizio, potrà sostituire il Prodotto difettoso o, in alternativa, eliminarne i vizi. A seguito del controllo il Venditore comunicherà al Cliente quando il prodotto riparato o sostituito potrà essere ritirato presso la sua sede. L'eventuale sostituzione del Prodotto difettoso, con un nuovo Prodotto avente le medesime caratteristiche - così come la riconsegna al Cliente del Prodotto riparato - avverranno "Ex Works" (Franco Fabbrica).

9.12 La garanzia concessa in base al presente Art. 9 è da intendersi esclusiva e sostituisce ogni e qualsiasi altra forma eventuale di garanzia, sia essa prevista da norme di legge o da consuetudini commerciali.

9.13 Di conseguenza, è espressamente esclusa qualsiasi responsabilità del Venditore, contrattuale e/o extracontrattuale, per danni diretti o indiretti a persone e/o cose derivanti dall'uso dei Prodotti forniti, fatti salvi esclusivamente i casi di dolo o colpa grave. La responsabilità non si estenderà in ogni caso ai danni indiretti, non prevedibili e comunque al di fuori delle ipotesi per cui possa operare la garanzia sul Prodotto.

9.14 È altresì espressamente esclusa qualsiasi facoltà del Cliente di sospendere o ritardare i propri pagamenti per la fornitura dei Prodotti, anche in caso di reclami, nonché di operare autonomamente riduzioni di prezzo e/o compensazioni tra gli importi dovuti dal Cliente medesimo a titolo di prezzo dei Prodotti e le somme che quest'ultimo ritenga a lui dovute da AQUA a qualsiasi titolo.

#### 10. Garanzia-termini

10.1 I termini della garanzia sono diversi in funzione della tipologia di Prodotto e tengono conto della complessità ed articolazione del Prodotto stesso. Per alcuni Prodotti potranno essere applicati termini di garanzia diversificati alle singole parti che li compongono, in funzione della rispettiva categoria di appartenenza. Il Venditore, nei limiti dell'operatività della garanzia, garantisce esclusivamente che i Prodotti consegnati sono conformi a quelli ordinati,

restando inteso che non viene garantita dal Venditore l'idoneità dei Prodotti stessi a soddisfare specifiche esigenze del Cliente o di terzi, salvo che le stesse non abbiano costituito specifico oggetto dell'ordine accettato, con la completa descrizione delle relative esigenze. 10.2 I termini di garanzia decorrono dalla data di vendita del Prodotto stesso da parte del Venditore, da intendersi e identificarsi come la data di fatturazione del bene.

10.3 Fatte salve le precisazioni di cui al precedente Art. 10.1 e/o a diversi accordi tra le Parti, i termini di garanzia generalmente riconosciuti dal Venditore sono i seguenti:

- Prodotti elettromeccanici: 30 mesi (2,5 anni). Si tratta dei Prodotti che hanno parti elettriche, elettroniche, meccaniche o elettromeccaniche in movimento. Possono rientrare in questa categoria, a titolo meramente esemplificativo, i seguenti Prodotti del Venditore: Pompe Peristaltiche, Elettromagnetiche, a Motore e relativi sistemi composti, Strumenti e pannelli di regolazione, Agitatori automatici, Contatori, Valvole automatiche, Cloratore, Elettropompe di circolazione, ecc..
- Strutture metalliche per piscina: 120 mesi (10

anni). Si tratta dei pannelli metallici utilizzati per le strutture delle piscine. La garanzia è riferita esclusivamente a fenomeni di corrosione passante.

- Prodotti statici privi di elettronica: 60 mesi (5 anni). Si tratta prevalentemente di Prodotti plastici di stampaggio o lavorazione, come filtri, cartucce, bombole, accessori piscina, ecc..

10.4 Alcuni Prodotti, ove costituiti da più componenti diversi, potrebbero avere parti con garanzia diversificata. A titolo meramente esemplificativo, un addolcitore avrà garanzia di 30 mesi sulla valvola automatica e di 60 mesi sulle restanti parti, esclusi i materiali di consumo, come le resine.

10.5 Alcuni Prodotti specifici, per la loro particolarità costruttiva o di utilizzo, potrebbero avere garanzie diverse da quelle specificate all'Art. 9 e Art. 10 delle presenti CGV. In questi casi, le diverse modalità di garanzia sono riportate sui relativi documenti tecnici e divulgativi dei Prodotti stessi.

#### 11. Forza Maggiore

11.1 In ogni caso, il Venditore non sarà responsabile nei confronti del Cliente per l'inadempimento di qualsivoglia clausola delle presenti CGV e/o del contratto di vendita, in qualunque modo concluso, qualora l'adempimento delle obbligazioni del Venditore sia reso impossibile o eccessivamente oneroso a causa di eventi imprevedibili ad esso non

imputabili (di seguito, per brevità "Eventi di Forza Maggiore"). Sono da considerarsi inclusi nella qualifica di Eventi di Forza Maggiore, a titolo esemplificativo ma non esaustivo, i seguenti eventi: incendi, inondazioni, terremoti, esplosioni, incidenti, guerre, rivolte, insurrezioni, sabotaggi, epidemie, restrizioni per quarantena, scioperi, mancanza di mano d'opera, blocchi di trasporto, carenza di energia, mancanza di materie prime o di macchinari per la produzione dei Prodotti, eventi naturali ed atti di qualsiasi pubblica autorità, anche straniera.

11.2 Qualora un Evento di Forza Maggiore impedisca o ritardi la consegna dei Prodotti al Cliente da parte del Venditore o l'esecuzione di una qualsiasi altra obbligazione di quest'ultimo per un periodo superiore a 6 (sei) mesi consecutivi, il Venditore avrà la facoltà di risolvere il contratto di vendita senza alcuna responsabilità di sorta nei confronti del Cliente, fatte salve le previsioni di legge di cui agli artt. 1463 e ss. e 1467 e ss. Codice Civile.

#### 12. Diritti di proprietà industriale ed intellettuale sui Prodotti

Il Venditore è e rimane l'esclusivo titolare di tutti i diritti di proprietà industriale ed intellettuale connessi

con la progettazione, realizzazione e produzione dei Prodotti forniti, ivi incluse loro singole parti e la relativa documentazione.

#### 13. Clausola di salvaguardia

Qualora una qualsiasi clausola delle presenti CGV sia considerata invalida o inefficace, tale validità o inefficacia non comprometterà la validità delle altre clausole, che continueranno ad avere piena efficacia.

#### 14. Legge Applicabile

Le presenti CGV, nonché qualsiasi contratto di vendita in qualunque modo concluso tra le Parti, saranno regolati ed interpretati in conformità alla legge italiana.

#### 15. Giurisdizione e Foro Competente

Ogni e qualsiasi controversia derivante dalle presenti CGV e dai contratti di vendita conclusi sulla base delle stesse, salvo ivi diversamente pattuito tra le Parti, sarà soggetta esclusivamente alla giurisdizione italiana, con attribuzione esclusiva di competenza al Foro di Reggio Emilia.

#### 16. Validità delle CGV

Le presenti CGV hanno decorrenza a partire dall'01/01/2019 e restano valide ed efficaci fino all'approvazione di loro esplicite variazioni. Per quanto attiene gli ordini già confermati da AQUA, presi in carico e pendenti, si applicano le CGV in vigore alla data dell'accettazione dell'ordine da parte del Venditore.

\*\*\*

Il Cliente sottoscrive per accettazione, ai fini di cui agli artt. 1341 e 1342 Codice Civile, le presenti CGV, espressamente accettandone il contenuto, in particolare quanto alle seguenti clausole: Art. 2.2; Art. 2.3; Art. 3.4; Art. 4.2; Art. 5.3; Art. 5.5; Art. 5.6; Art. 5.7; Art. 7.2; Art. 8; Art. 9; Art. 10; Art. 14; Art. 15; Art. 16.

San Martino in Rio il 18/11/2023



INSIDE WATER

**AQUA S.p.A.**

S. Martino in Rio - 42018 - Reggio Emilia - ITALY

Tel. +39 0522 695805 - Fax +39 0522 646160

[www.insidewater.it](http://www.insidewater.it) - email: [aqua@aqua.it](mailto:aqua@aqua.it)